

Горизонтальный контейнерный насос Lutz B200 Опорожнение контейнеров: компактное решение

Для оптимального перекачивания от жидкотекучих до средне- или низковязких сред



Мы заботимся о вашей безопасности

Горизонтальный контейнерный насос Lutz B200

Этот чрезвычайно компактный насос представляет собой интересную альтернативу, если не удается использовать традиционные вертикальные бочковые насосы, например, для контейнеров, хранящихся на стеллажах.

В этих случаях доступ сверху невозможен, но можно использовать сливной патрубок еврокуба. Для этого новый горизонтальный насос Lutz B200 прикручивается прямо к сливному патрубку контейнера. Гидравлическая мощность значительно выше по сравнению с гидростатическим стоком.

Насос в комбинации с заправочным шлангом и раздаточным пистолетом позволяет контролировать заполнение емкости и может работать на закрытую задвижку.

Напорные патрубки с резьбовым или хомутовым соединением

Резьбовое соединение с накидной гайкой позволяет быстро подсоединиться к сливному патрубку контейнера

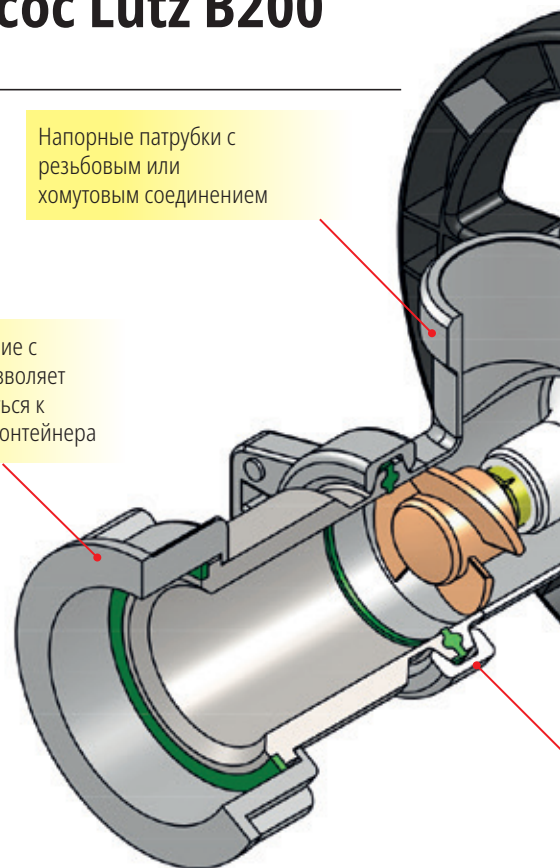

Характеристики:

- » Центробежный насос с осевым колесом компактной конструкции **занимает мало места**
- » Прямое соединение к сливному патрубку еврокуба с помощью стандартного резьбового соединения с накидной гайкой (S60 x 6)
- » **Возможность использования различных двигателей** (универсальные электрические и пневматические двигатели)
- » **Легко разбирающийся** насос, состоящий из двух частей, с хомутовыми соединениями согласно DIN 32676

- » **Всасывающий шланг не требуется**, поэтому заметно меньшее количество продукта выступает при отсоединении
- » **Взрывозащитные** варианты для применения во взрывоопасных участках (зоны 1 и 2), включая обратный клапан
- » Значительное **улучшение гидравлической мощности** по сравнению с гидростатическим стоком
- » Возможна работа на закрытую задвижку (например, шаровой кран, раздаточный пистолет) без ущерба для насоса

Типичные перекачиваемые среды:

- » Жидкотекучие нефтепродукты
- » Эмульсии
- » Растворители
- » Водные растворы
- » Щелочи и кислоты
- » Растительные масла
- » Средства для чистки, для ухода и дезинфекционные средства





Посмотрите
видеоролик
о продукте!

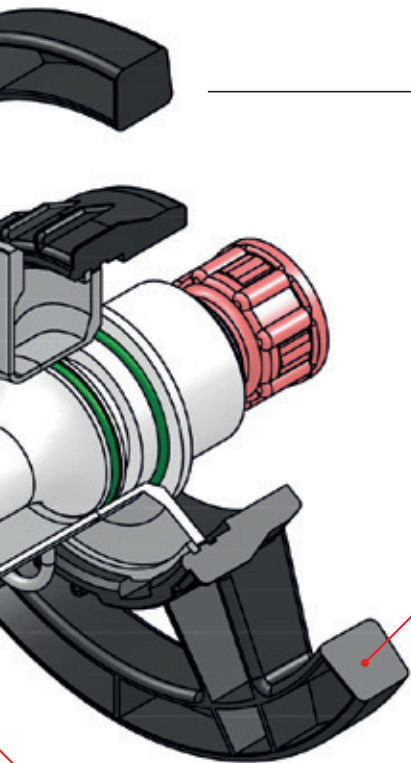

Ручное колесо Lutz соединяет двигатель и насос и позволяет произвести быстрое разъединение

Хомутное соединение соединяет насос, состоящий из двух частей

**Скоро будет
PVDF-версия!**

Рабочие характеристики:

По аналогии с традиционными бочковыми и контейнерными насосами Lutz новый насос можно комбинировать с самыми различными универсальными электрическими и пневматическими двигателями¹. В результате этого насосы имеют разную производительность.

¹Двигатели - см. основной каталог.

Для контейнерного насоса Lutz B200 в распоряжении имеются различные насосные части:

Арт.№	Описание
0151-400	Насосная часть B200 Niro 41-R-GLRD FPM, AG 1 1/4"
0151-401	Насосная часть B200 PURE Niro 41-R-GLRD FPM, Tri-Clamp соединение DN 32
0151-402	Насосная часть B200 PURE Niro 41-R-GLRD EPDM, Tri-Clamp соединение DN 32
0151-403	Насосная часть B200 Ex PURE Niro 41-R-GLRD FPM, Tri-Clamp соединение DN 32
0151-404	Насосная часть B200 Ex PURE Niro 41-R-GLRD EPDM, Tri-Clamp соединение DN 32

Рабочие характеристики:

Подача:	макс. до 244 л/мин
Напор:	макс. до 15 м водяного столба
Вязкость:	макс. до 650 мПа.с
Плотность:	макс. до 2,8 кг/дм ³
Температура:	макс. до 100 °C
Вес:	около 1,5 кг
Материалы:	Нержавеющая сталь 1.4571, ETFE, PTFE Графит, керамика, FPM или EPDM

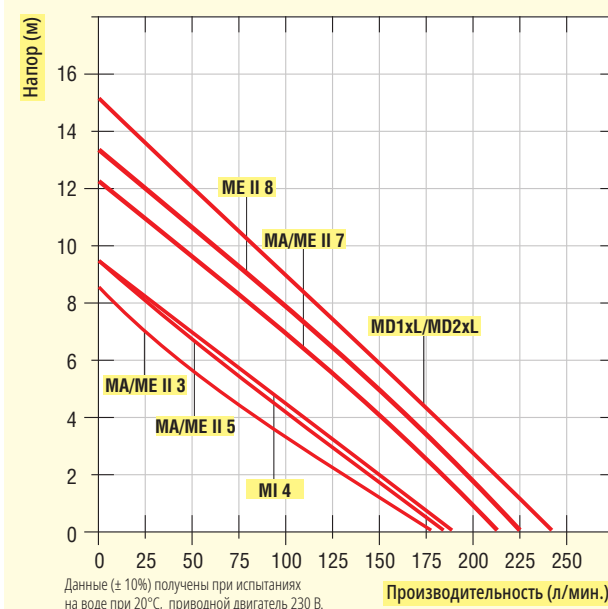

Доступные комплектующие:

Арт.№	Описание
0370-104	Tri-Clamp адаптер (1.4404), DN 32 / G 1 1/4 AG
0370-088	Зажим Tri-Clamp (1.4408), DN25/32/40
0314-596	Уплотнение Tri-Clamp, DN 32, EPDM
0314-597	Уплотнение Tri-Clamp, DN 32, FPM
0208-202	Обратный клапан Niro, Tri-Clamp соединение DN 32, FPM
0208-203	Обратный клапан Niro, Tri-Clamp соединение DN 32, EPDM
0208-192	Крепление B200
0208-193	Талреп крюк-крюк
0151-416	Гайка из нержавеющей стали S60 x 6
	Шланги - см. Комплектующие для бочковых насосов
	Заправочные пистолеты - см. Комплектующие для бочковых насосов



Lutz Pumpen GmbH

Erlenstraße 5-7
D-97877 Wertheim
Tel.: (0 93 42) 8 79-0
Fax: (0 93 42) 87 94 04
E-Mail: info@lutz-pumpen.de

www.lutz-pumpen.de