

Горизонтальный контейнерный насос Lutz B200 Опорожнение контейнеров: компактное решение

Для оптимального перекачивания от жидкотекучих до средне- или низковязких сред



Новинка: SafetyBox для обнаружения утечек



Новинка:
сейчас доступна
также версия из
PVDF



Главное для нас - Ваша безопасность

Горизонтальный контейнерный насос Lutz B200

Различные материалы для самых разных применений

Этот чрезвычайно компактный насос представляет собой интересную альтернативу, если не удастся использовать традиционные вертикальные бочковые насосы, например, для контейнеров, хранящихся на стеллажах.

В этих случаях доступ сверху невозможен, но можно использовать сливной патрубок еврокуба. Для этого новый горизонтальный насос Lutz B200 прикручивается прямо к сливному патрубку контейнера. Гидравлическая мощность значительно выше по сравнению с гидростатическим стоком.

Насос в комбинации с заправочным шлангом и раздаточным пистолетом позволяет контролировать заполнение емкости и может работать на закрытую задвижку.

Характеристики:

- » Центробежный насос с осевым колесом компактной конструкции **занимает мало места**
- » Прямое соединение к сливному патрубку еврокуба с помощью стандартного резьбового соединения с накидной гайкой (S60 x 6)
- » **Широкий выбор двигателей** (совместим со всеми универсальными электрическими и пневматическими двигателями Lutz)
- » **Легко разбирающийся насос**, состоящий из двух частей, с хомутовыми соединениями согласно DIN 32676 (вариант из нерж. стали)
- » **Всасывающий шланг не требуется**, поэтому заметно меньшее количество продукта выступает при отсоединении
- » **Взрывозащитные** варианты из нержавеющей стали для применения во взрывоопасных участках (зоны 1 и 2), включая обратный клапан
- » Значительное **улучшение гидравлической мощности** по сравнению с гидростатическим стоком
- » Возможна работа на закрытую задвижку (например, шаровой кран, раздаточный пистолет) без ущерба для насоса
- » **Новая версия из PVDF** для очень агрессивных жидкостей
- » Опционально с **SafetyBox** для обнаружения утечек



Lutz B200 PVDF



Lutz B200 Niro (нерж. сталь) в пищевом исполнении



Lutz B200 Niro (нерж. сталь) во взрывозащищенном исполнении



Посмотрите
видеоролик
о продукте!

Горизонтальный контейнерный насос Lutz B200

Рабочие характеристики:

По аналогии с традиционными бочковыми и контейнерными насосами Lutz новый насос можно комбинировать с самыми различными универсальными электрическими и пневматическими двигателями¹. В результате этого насосы имеют разную производительность.

¹ Двигатели - см. основной каталог.

Типичные перекачиваемые среды:

- » Жидкотекучие нефтепродукты
- » Эмульсии
- » Растворители
- » Водные растворы
- » Для очень агрессивных щелочей и кислот
- » Растительные масла
- » Средства для чистки, для ухода и дезинфекционные средства



Горизонтальный контейнерный насос Lutz B200

Насосная часть PVDF

Рабочие характеристики:

Подача:	макс. до 216 л/мин
Напор:	макс. до 16 м водяного столба
Вязкость:	макс. до 1000 мПа.с
Плотность:	макс. до 2,8 кг/дм ³
Температура:	макс. до 100 °С
Вес:	650 г
Материалы:	PVDF, Хастеллой-С, FPM, Графит, SiC, PTFE, ETFE

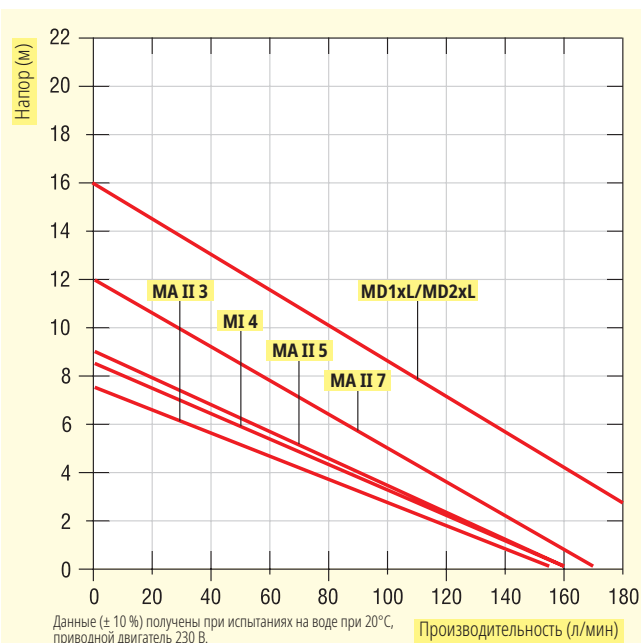

- 1 Ручное колесо Lutz соединяет двигатель и насос и позволяет произвести быстрое разъединение
- 2 Напорные патрубки с резьбой
- 3 Резьбовое соединение с накидной гайкой позволяет быстро подсоединиться к сливному патрубку контейнера

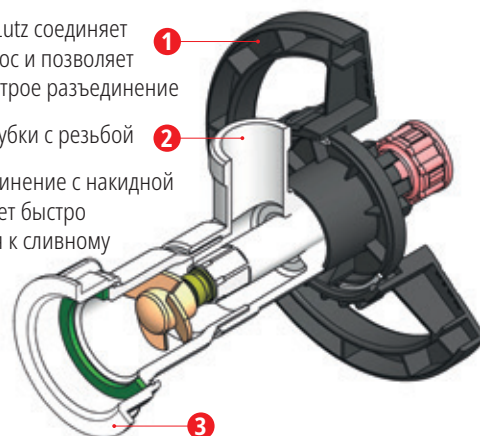

Рекомендуемые комплектующие:

Арт.№	Описание
0208-193	Талреп крюк-крюк Разгружает штуцер при использовании тяжелых двигателей
0208-192	Крепление Разгружает штуцер при использовании тяжелых двигателей, если нельзя применить талреп крюк-крюк

Для контейнерного насоса Lutz B200 PVDF доступны следующие комплекты / варианты

Состоит из:	Насосная часть Lutz B200 PVDF	Комплект Lutz B200 PVDF Концентрированные кислоты и щелочи	Насосная часть Lutz B200 PVDF с SafetyBox*	Комплект Lutz B200 PVDF Концентрированные кислоты и щелочи с SafetyBox*
Насосная часть B200 PVDF 41-R-GLRD	✓	✓	✓	✓
2 м специальный химический шланг DN 19 с соединением из PVDF	-	✓	-	✓
Раздаточный пистолет из поливинилиденфторид (PVDF)	-	✓	-	✓
Модуль мониторинга SafetyBox	-	-	✓	✓
5 м кабель электропитания, 230 В	-	-	✓	✓
Арт.№	0123-420	0205-291	0205-290	0205-292
Арт.№ Доплата за комплект уплотнений FFPM / PE	0123-110			

*Применяются двигатели с автоматическим выключением цепи при понижении напряжения, см. основной каталог.

Горизонтальный контейнерный насос Lutz B200

Насосная часть Niro

Рабочие характеристики:

Подача:	макс. до 244 л/мин
Напор:	макс. до 15 м водяного столба
Вязкость:	макс. до 1000 мПа.с
Плотность:	макс. до 2,8 кг/дм ³
Температура:	макс. до 100 °С
Вес:	1,5 кг
Материалы:	Нержавеющая сталь 1.4571, ETFE, PTFE Графит, керамика, FPM или EPDM

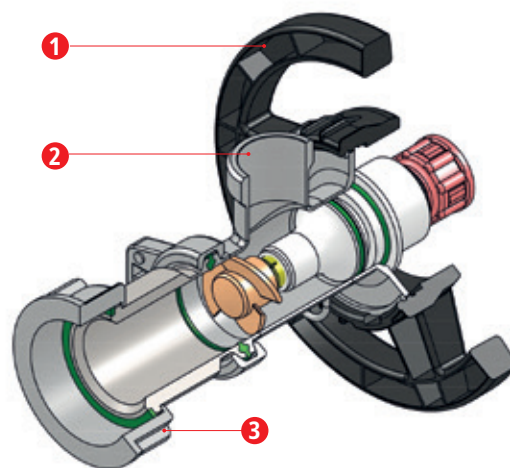
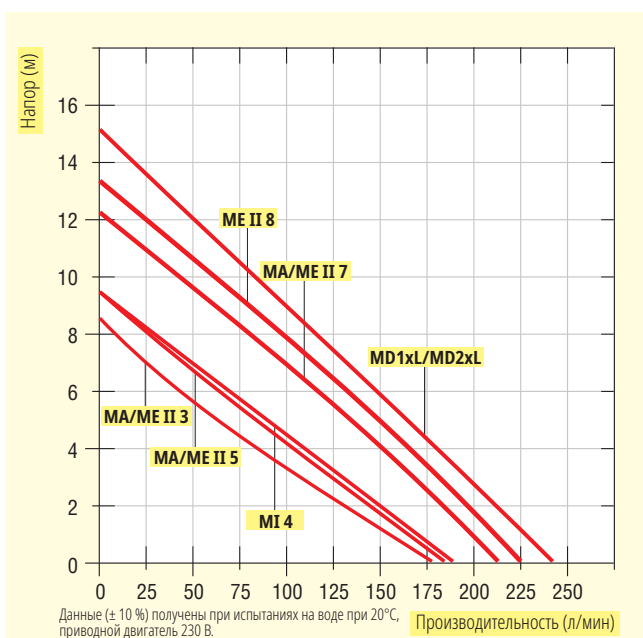

- 1 Ручное колесо Lutz соединяет двигатель и насос и позволяет произвести быстрое разъединение
- 2 Напорные патрубки с резьбовым или хомутовым соединением
- 3 Резьбовое соединение с накидной гайкой позволяет быстро подсоединиться к сливному патрубку контейнера

Для контейнерного насоса Lutz B200 Niro в распоряжении имеются различные насосные части:

Арт.№	Описание
0151-400	Насосная часть B200 Niro 41-R-GLRD FPM, AG 1 1/4"
0151-401	Насосная часть B200 PURE Niro 41-R-GLRD FPM, Tri-Clamp соединение DN 32
0151-402	Насосная часть B200 PURE Niro 41-R-GLRD EPDM, Tri-Clamp соединение DN 32
0151-403	Насосная часть B200 Ex PURE Niro 41-R-GLRD FPM, Tri-Clamp соединение DN 32 
0151-404	Насосная часть B200 Ex PURE Niro 41-R-GLRD EPDM, Tri-Clamp соединение DN 32 

Комплектующие

Насосные части B200

О п и с а н и е	Характеристики	Арт.№
	Tri-Clamp адаптер Tri-Clamp (1.4404) DN 32 / G 1 1/4 AG <p style="text-align: right;">для B200 Niro</p>	0370-104
	Tri-Clamp зажим (1.4404), DN 25/32/40 <p style="text-align: right;">для B200 Niro</p>	0370-088
	Tri-Clamp уплотнение EPDM DN 32 FPM DN 32 <p style="text-align: right;">для B200 Niro для B200 Niro</p>	0314-596 0314-597
	Обратные клапаны Niro FPM Tri-Clamp зажим DN 32 EPDM Tri-Clamp зажим DN 32 <p style="text-align: right;">для B200 Niro для B200 Niro</p>	0208-202 0208-203
	Крепление B200 Разгружает штуцер при использовании тяжелых двигателей, если нельзя применить талреп крюк-крюк	0208-192
	Талреп крюк-крюк Разгружает штуцер при использовании тяжелых двигателей	0208-193
	Накидная гайка для штуцера Нержавеющая сталь, резьба S60 x 6, уплотнение из FPM Нержавеющая сталь, резьба S60 x 6, уплотнение из EPDM Поливинилиденфторид (PVDF), резьба S60 x 6 <p style="text-align: right;">для B200 Niro для B200 Niro для B200 Niro</p>	0151-427 0151-428 0123-108
	Электронный расходомер серии TR3-PVDF Предназначен для рационального измерения объема различных жидкостей. Легкость в обслуживании, компактное исполнение, соединение G 1 1/4 Материал Поливинилиденфторид (PVDF) Более подробную информацию см. в каталоге Расходомеры.	
	Присоединитель шланга См. каталог по бочковым и контейнерным насосам, раздел "Комплектующие"	
	Шланги См. каталог по бочковым и контейнерным насосам, раздел "Комплектующие"	
	Раздаточные пистолеты См. каталог по бочковым и контейнерным насосам, раздел "Комплектующие"	

Горизонтальный контейнерный насос Lutz B200

Модуль мониторинга SafetyBox для контейнерного насоса B200 PVDF

Динамическое уплотнение подвержено износу и может привести к утечкам.

Последствия:

- Загрязнение окружающей среды
- Угроза здоровью

Динамические уплотнения следует менять по истечении предписанного времени эксплуатации. Поскольку с мобильными насосами сложнее контролировать время работы, существует более высокая вероятность того, что изнашиваемые детали будут использоваться дольше, чем предполагалось. Решением является модуль мониторинга SafetyBox, с помощью которого можно обнаруживать утечки через торцевое уплотнение.

Преимущества:

- » Безопасная работа
- » Недорогое решение
- » Простая установка, возможность дооснащения в любое время
- » Может также использоваться с другими бочковыми насосами Lutz

Функция:

- » **Обнаруживает утечку** токопроводящих жидкостей
- » **Визуальные и звуковые сигналы при обнаружении утечки** (сирена, лампочка)
- » **Функция аварийной остановки** двигателя в случае утечки
- » **Модульная конструкция plug & play „включай и работай“**
- » **Простая установка** благодаря прикреплению датчика утечки на соединительной головке насоса

Технические данные SafetyBox:

Напряжение:	230 В
Частота:	50 Гц
Макс. ток включения:	8 А
Класс брызгозащиты:	IP 54
Температура окружающей среды:	10-50 °С
Вес:	1050 г
Минимальная проводимость обнаруживаемой жидкости: 10 мкСм/см	
Диапазон настройки чувствительности: 5-100 кΩ	

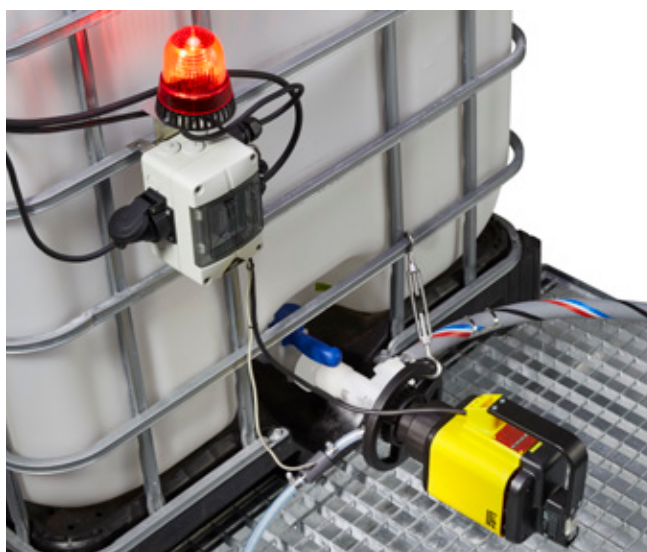

SafetyBox для контейнерного насоса Lutz B200 PVDF

Арт.№	Описание
0208-450	Модуль мониторинга SafetyBox
0211-155	Кабель электропитания, 230 В, длина 5 м

Дополнительные комплектующие при использовании пневматического двигателя

Арт.№	Описание
0211-151	Кабель подключения клапана SLOW, Длина 5 м, 230 В, 50 Гц
5000-167	2/2-ходовой электромагнитный клапан блокирует подачу воздуха к двигателю, латунь G 3/8 IG



АЛЛЪРУС

Подбор и поставка насосного оборудования
для всех отраслей промышленности
с 1994 года



Контактная информация

ООО «АЛЛЪРУС»

ул. Скаковая, д. 36, офис 450

125040 Москва / Россия

Тел.: 8 (800) 222 87 23

Тел.: +7 495 15 090 15

E-mail: zapros@allrus.ru

E-mail: info@allrus.ru



allrus-pumps.com